

納入用図面

自重(総重)質量	17600 Kg
自重(全重)質量	22500 Kg
C軸(自重)質量	26400 Kg
C軸(自重)質量	26400 Kg
D軸(自重)質量	27200 Kg

※ 本車は、荷重制限を厳格に守る必要があります。
 実際の荷重は、使用トラック・道路状況により変動します。

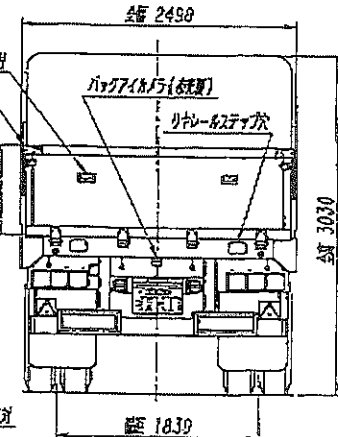
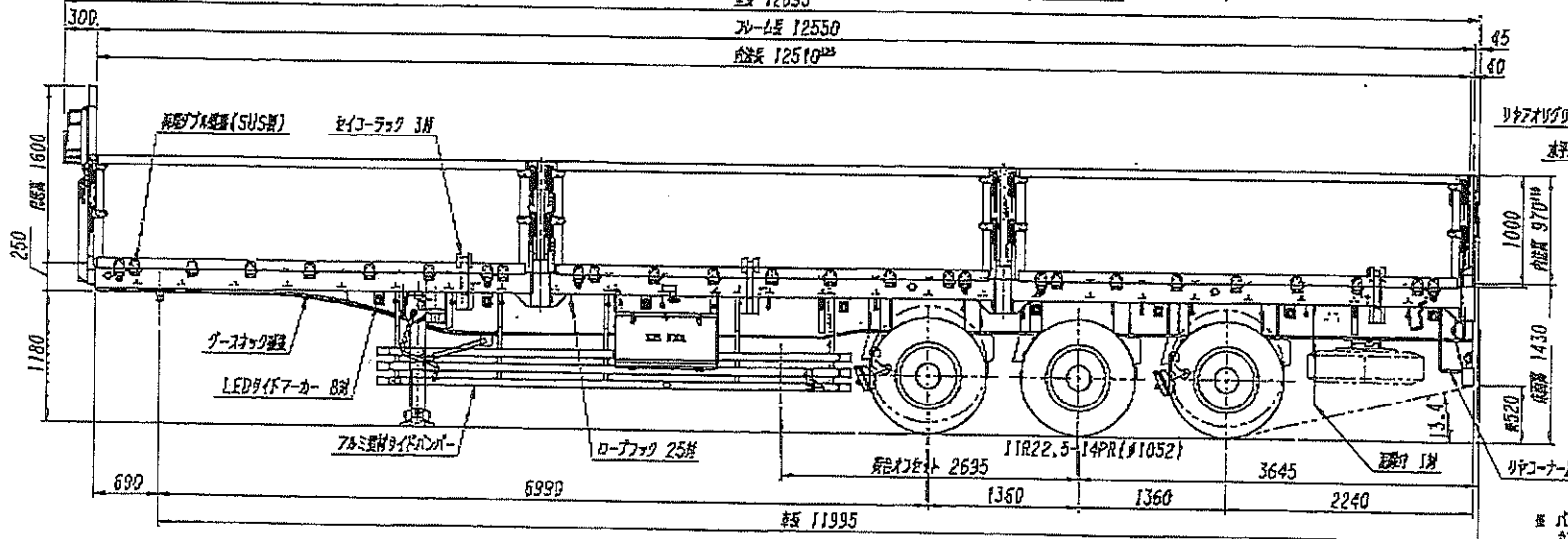
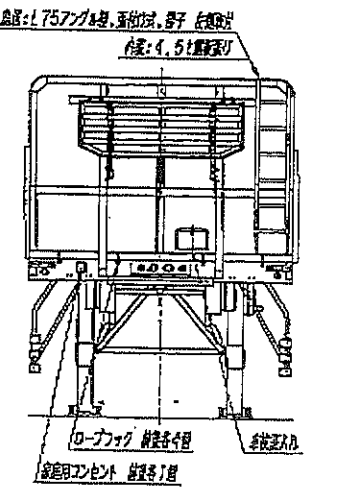
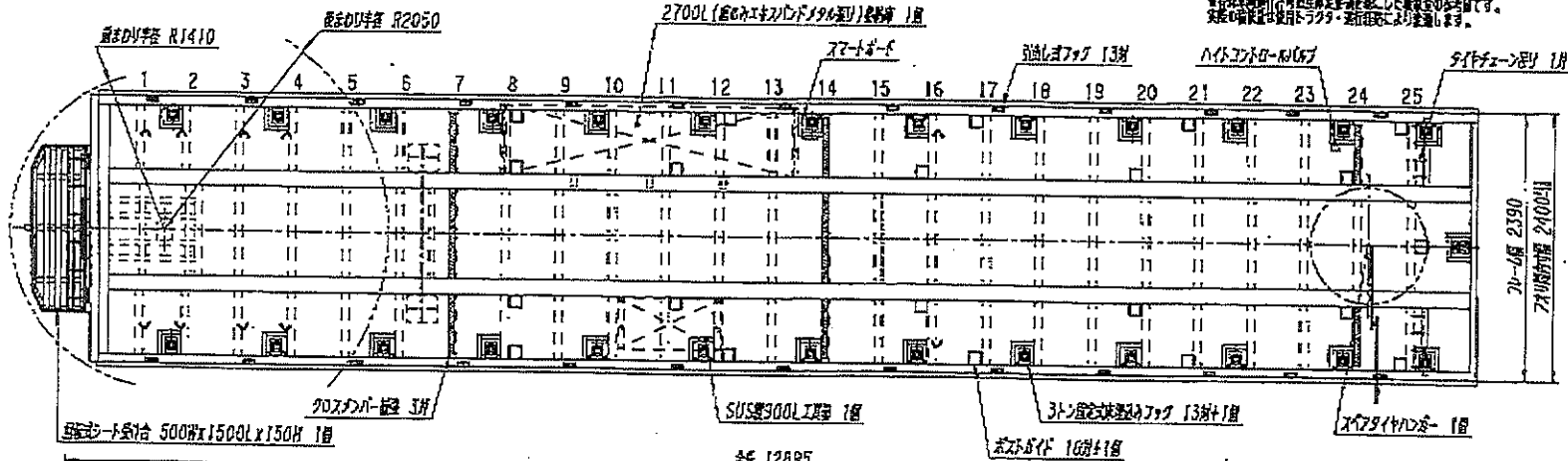

※ パンパー上は、トレーラー用として水平位置を示す
 カブラーは 1210Hにて、カブラー上は 510mm
 0/1:60-182399-60-183850

メモ欄 自重質量は、16000kg以上を前提とし、実車は、 トラックの荷重が、500kg以上を前提とし、実車は、 トラックの荷重が、500kg以上を前提とし、実車は、	設定トラック 5軸 11500kg以上、カブラー 1210H	塗装仕様	前輪 2145 kg	岡田自動車販売(株) 殿向 トレクス PF834118 外観四面図 日付: '19.12.27 尺度: 1/45 実注No. 60-181491 製国: 山形 検国: 日本 設計: 山崎 承認: 渡辺	受領印 日付: 日本トレクス株式会社 NIPPON TREX CO.,LTD.
	車軸 = 8PW型 (10TON) 制動灯 1個	ボディ = ファイングレー	車前重量 後輪 6645 kg 計 8790 kg		
	タイヤ = DL SP6514 (MIX) ストレートボスト 12本	シャシー = ファイングレー	最大積載量 27200 kg		
	ボクシング = 22.5寸 2本	ホイール = シルバーメタリック塗装	車前重量 前輪 10925 kg 後輪 25065 kg 計 35900 kg		
	サスペンション = スプリング式 (2軸)	リヤバンパ = ファイングレー	タイヤ負担率 83.5%		
	ブレーキ = 空気ブレーキ (H13-1)	サイドバンパ = 塗装無し 横板のみシルバ			
	床 = アビトン 22t	扉扉・アオリ性 = ファイングレー			
	アンダー = 鋼製 3軸 (H13-1)	ボスト = プラック			